

PATRONEN AANPASSEN

Algemeen

KNIPMODE PATRONEN ZIJN GEBASEERD OP ONZE EIGEN MAATTABEL. MEET EERST JE EIGEN MAAT OM DIE TE VERGELIJKEN MET DE MATEN IN DE MAATTABEL. NEEM DE MATEN GLAD, MAAR NIET TE STRAK, OVER AANSLUITENDE LINGERIE. KNOOP EEN BANDJE VAN (KNOOPSGATEN)ELASTIEK OM JE TAILLE ALS IJKPUNT. LAAT IEMAND ANDERS JE MAAT NEMEN.

■ Patroonmaat vaststellen

Omcirkel in de maattabel de maten die het meest met de opgemeten maten overeenkomen. Wanneer de maten in verschillende kolommen staan, betekent dit dat voor verschillende kledingstukken andere maten gekozen moeten worden of dat het patroon aangepast moet worden.

Ga voor een jurk, blouse of jas uit van de **bovenwijdte**.

Ga voor de maat van een rok en een broek uit van de **heupwijdte**.

MAATNEMEN

Ga bij het maatnemen rechtop staan.

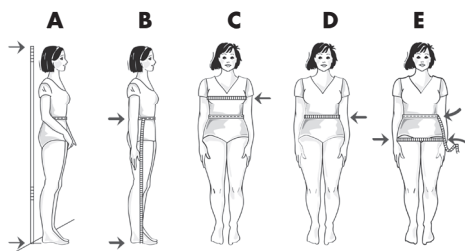

A. Lichaamslengte

Sta op blote voeten en met de rug tegen de muur. Meet van bovenop het hoofd tot op de grond je lichaamslengte.

Kijk in Knipmode om te zien op welke lichaamslengte het patroon dat je wilt maken gebaseerd is.

B. Zijlengte

Leg de centimeter in het midden op het bandje en laat hem tot de grond hangen.

C. Bovenwijdte

Leg de centimeter over het zwaarste deel van de borst, onder de armen door, naar de rug toe en meet de bovenwijdte. Controleer of de centimeter goed horizontaal ligt en laat de armen recht naar beneden hangen.

D. Taillewijdte

Leg de centimeter glad over het elastiek en meet de taillewijdte. Reken ± 2 cm toeslag als het bandje wat te strak zit of je niet van een strakke taille houdt.

E. Heupwijdte

Leg de centimeter ± 18 à 20 cm onder de taille over het zwaarste deel van de billen en meet de heupwijdte.

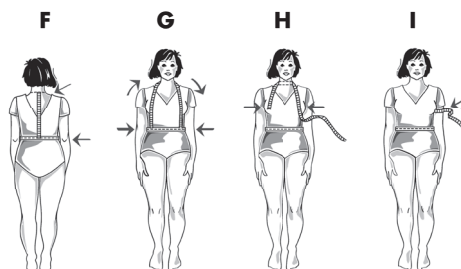

F. Ruglengte

Meet van het knobbeltje in de hals tot op het midden van het bandje in de taille de ruglengte.

G. Voorlengte

Leg de centimeter via de hals over de bustepunten tot op het midden van het bandje in de taille en deel de gemeten centimeters door twee.

H. Bustehoogte

Leg de centimeter via de hals van het ene bustepunt naar de andere en deel de gemeten centimeters door twee.

I. Bovenarmwijdte

Leg de centimeter over het zwaarste deel van je arm.

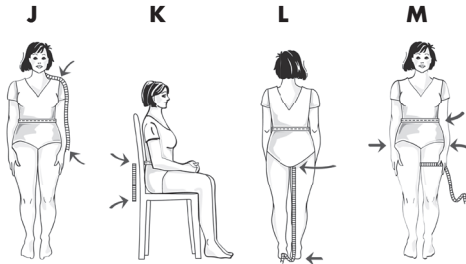

J. Mouwlengte incl. schouderbreedte

Meet vanaf de halslijn over de schouder in een keer door naar 1 cm onder het polsgewricht.

K. Zithoogte

Ga rechtop op een vlakke stoel zitten. Meet vanaf de hoogte van de zijkant van je taille in een rechte lijn naar de zitting van je stoel. Let op: laat de centimeter niet in een bocht om je heupen lopen.

Tip Gebruik een lineaal i.p.v. een centimeter.

L. Binnenbeenlengte

Sta op blote voeten met de rug tegen de muur. Meet vanaf het kruis de binnenbeenlengte tot de grond.

M. Bovenbeenwijdte

Leg de centimeter over het zwaarste deel van het bovenbeen.

Tip Maak, nadat je alle persoonlijke aanpassingen op het patroon genoteerd hebt, een proefmodel (bijv. van ongebleekte katoen) of plak de papieren patroondelen aan elkaar om te kijken of het patroon goed past.

ROK

Lengte aanpassen

Kijk in Knipmode om te zien op welke lichaamslengte het patroon dat je wilt maken gebaseerd is. Ben je langer of korter dan die lengte? Dan zullen de gemeten lengtes afwijken van die op de maat-tabel. Reken uit om hoeveel centimeter het gaat en pas de patronen aan.

■ Correctielijnen tekenen

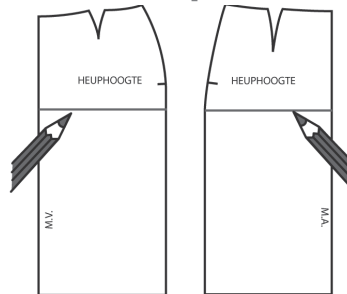

Voor het verlengen of verkorten van de rok, teken je eerst haaks op middenvoor en middenachter een correctielijn op 27 cm onder de taille, dit is ongeveer de zithoogte. Zorg in ieder geval dat ze op de voor- en achterrok op dezelfde hoogte getekend zijn!

■ Rok verkorten

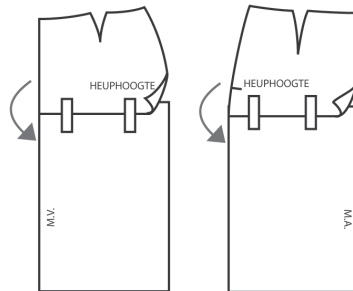

Knip de patroondelen door op de correctielijn. • Schuif het teveel aan lengte over elkaar en plak het patroon op elkaar. • Teken de lijnen weer bij, zodat het patroon weer één geheel wordt.

■ Rok verlengen

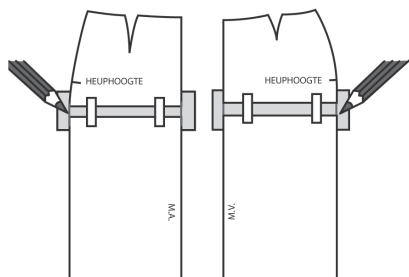

Knip de patroondelen door op de correctielijn.

- Om te verlengen schuif je de patroondelen uit elkaar.
- Leg een strookje patroontekeningpapier onder het doorgeknipte patroon.
- Voeg het lengteverschil toe en plak het patroon op het papier vast.
- Teken de lijnen bij, zodat de lijn weer doorloopt en het patroon een geheel wordt. Meet na of de rok nu de gewenste lengte heeft. Dit doe je door op je lijf te bepalen wat de lengte van de rok moet zijn volgens jou en door dit na te meten op het patroon.

Wijde aanpassen

Vergelijk je taillemaat en heupmaat met die in de maattabel. Als ze verschillen kun je het patroondeel heel eenvoudig aanpassen. Een patroon van een rok staat meestal als half voorpand en half achterpand op ons patroonblad. Wanneer je dit aan gaat passen in de breedte hoef je dus steeds maar een $\frac{1}{4}$ van de hoeveelheid extra cm of minder cm bij of af te halen, anders wordt de rok veel te wijd of veel te strak.

■ Meer of minder heupwijdte

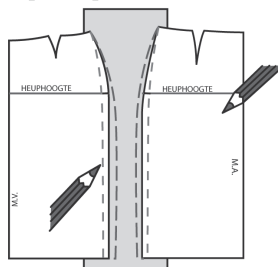

Geef de heuphoogte aan op 18 à 20 cm vanaf de taille. Teken $\frac{1}{4}$ deel van het tekort of teveel aan heupwijdte bij elke zijnaad op heuphoogte af of aan.

- Teken evenwijdig aan de originele zijnaad een vloeiende lijn naar taille en zoom.

■ Meer taillewijdte

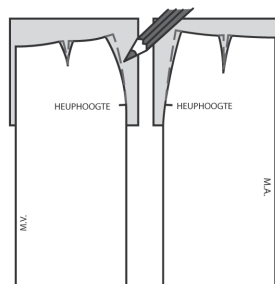

Is je taillewijdte meer?

- Maak de figuurnaden $\pm 0,75$ cm smaller. Dit betekent dat je al 3 cm meer taille hebt gecreëerd. Wanneer de taille dan nog te smal is, moet je een $\frac{1}{4}$ deel van het resterende verschil in de taille op elke zijnaad bijtekenen.
- Teken een vloeiende lijn naar de heuphoogte.

■ Minder taillewidjtte

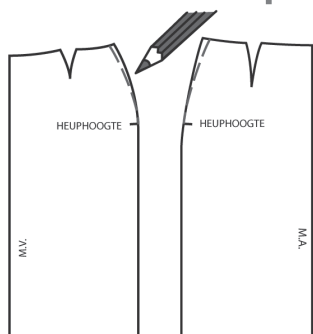

Wanneer de taillewidjtte minder is, haal je het verschil weg op de zijnaad van de patroondelen. Teken een $\frac{1}{4}$ deel van het verschil in de taille op elke zijnaad af. • Teken een vloeiende lijn naar de heuphoogte.

Tailleband aanpassen

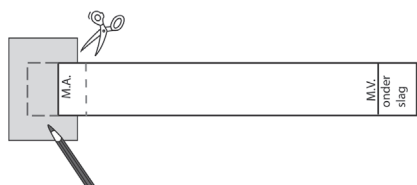

■ Meer taillewidjtte

Pas de lengte van de tailleband aan door de helft van het verschil aan één uiteinde te plakken. Dus wanneer je taille 4 cm wijder is, teken je 2 cm bij aan een van de uiteinden.

■ Minder taillewidjtte

Pas de lengte van de tailleband aan door de helft van het verschil aan één uiteinde af te knippen.

COMBINATIEMAAT ZELF TEKENEN

Rok

Controleer of de wijdtematen overeenkomen met de maattabel. Als ze verschillen kun je het patroondeel heel eenvoudig combineren en aanpassen.

■ Taille smaller maken

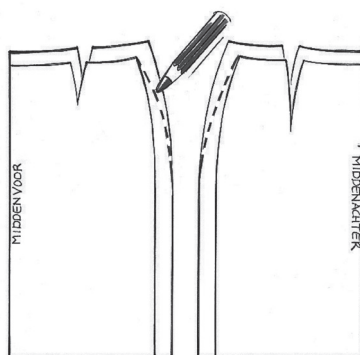

Komt de heupwidjtte overeen met 46 en de taille met maat 38? • Neem deze twee maten op het patroonblad met een potlood op doorschijnend papier in elkaar getekend over. • Kies voor elke maat een andere kleur potlood. • Teken dan vanaf de heuphoogte een vloeiende lijn naar de taille. • Pas de tailleband aan door een stukje van één uiteinde af te knippen.

3

NADEN EN STIKKEN

Algemeen

KLEDING MAKEN IS NADEN STIKKEN.

NIETS DOE JE ZO VEEL ALS DAT.

STEEKLENGTE EN SPANNING

Het begint met het instellen van de naaimachine. Met de juiste steeklengte en draadspanning krijg je de mooiste naden. De steeklengte hangt af van de soort stof. Voor de meeste stoffen voldoet een steeklengte van ongeveer 2,5 à 3 (= 4 tot 5 steken per cm). Dunnere stoffen stik je netjes met een kleinere steeklengte, dikke stoffen met een iets grotere. De spanning is afhankelijk van de stof en steeksoort. Controleer voor het stikken de spanning van de onder- en bovendraad op de naaimachine, door een proefstiksel te maken schuin op de draadrichting van een restlapje. Trek het lapje in de stikrichting iets uit en controleer of de draden van het stiksel niet knappen. Als de draad wel knapt verander je de spanning van de naaimachine. Lees hiervoor de gebruiksaanwijzing van de naaimachine.

Naaimachinaalden zijn er in verschillende soorten en diktes. Elke stof vraagt een andere naald. De vuistregel is: kies bij dunne stoffen voor een dunne naald (nummer 60 of 70) en bij dikke stoffen voor een dikke naald (90 of 100). Voor stretch stoffen, jeans en leer zijn speciale naalden in de handel.

SPELDEN EN RIJGEN

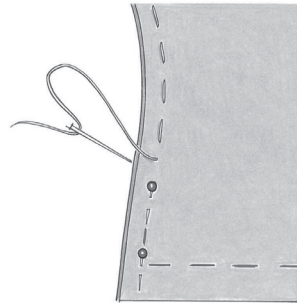

1 Voor het mooiste resultaat moet een naad voor het stikken eerst gespeld en geregen worden. Leg hiervoor de stofdelen met de goede kanten op elkaar. • Steek de spelden in de lengterichting op de aangegeven patroonlijn in de stof en speld de stofdelen op elkaar vast.

Rijg de naad net binnen de patroonlijn, zodat je straks precies op de patroonlijn kunt stikken en het kledingstuk niet te strak of te wijd zal zijn.

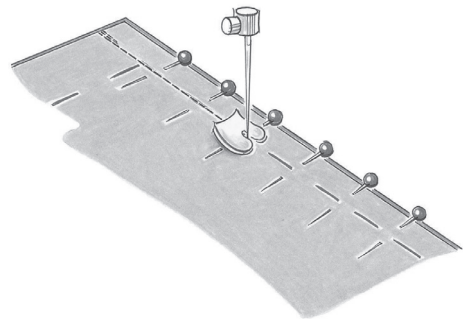

2 Wanneer je het rijgen van de naden achterwege wilt laten, steek je de spelden dwars op de naad in de stof. • Controleer dan wel voor het stikken of de stoflagen mooi glad en zonder plooiën op elkaar liggen. • Tijdens het stikken stik je over de spelden heen; de machinenaald breekt dus niet af.

PLAATS VAN HET STIKSEL

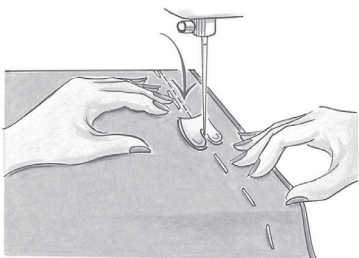

Stik 1 à 2 mm buiten de rijgdraad, zodat die later makkelijk te verwijderen is. • Leid de stof soepel, het liefst met één hand voor en één hand achter de machinaald. • Zorg dat het kledingstuk tijdens het stikken links van de machine ligt, zodat de stof vrij kan 'lopen'. • Laat zware stof niet van de tafel hangen, anders rekt de stof uit. Door het gewicht van de stof kan een onregelmatige steek ontstaan en kan de naald beschadigd raken.

STIKRICHTING

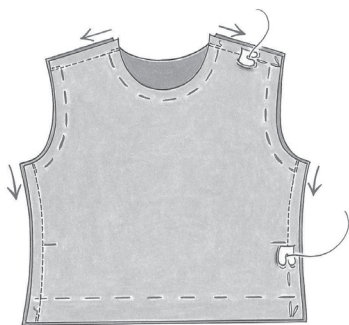

Stik de naden zo veel mogelijk in dezelfde richting om het trekken van naden te voorkomen. • Stik bij voorkeur de schouderaden vanaf de halskant naar de armgaten en de lengtenaden van boven naar beneden. • Stik figuurnaden altijd naar de punt. • De meeste stoffen mogen niet rekken, vandaar dat je ze met een gewone stiksteek stikt.

AAN- EN AFHECHTEN

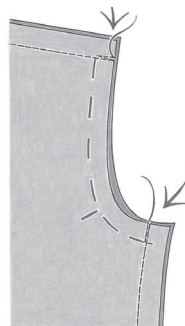

Naden worden aan het begin en einde afgewerkt door heen en terug te stikken. • Stik ongeveer 1 cm heen, stik terug, stik dan de hele naad. • Stik de naad tot het einde, stik ongeveer 1 cm terug en weer heen.

Bij naden die op niets uitlopen, zoals figuurnaden, is het beter de naad af te knopen. • Stik tot het einde en knip de draden ± 10 cm van de laatste steek af. • Leg twee knoopjes vlak tegen het stiksel in de draden. • Knip de draden na de knoopjes af of steek ze met een naald in de naad.

RONDE NADEN

Het uitrekken bij ronde naden, zoals de halsrand, voorkom je door een verstevigingsstiksel langs de patroonlijn op de naad te rijgen of stikken.

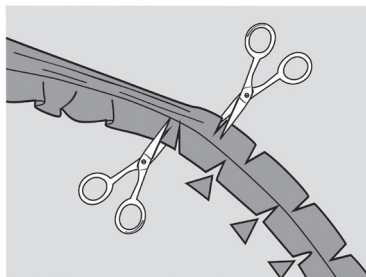

In deelnaden is vaak een coupe verwerkt; de naden zijn hierdoor gedeeltelijk bol en hol.

- Geef bij bolle naden tot 2 mm vóór het stiksel knipjes in de naad. De naad krijgt nu ruimte en zal niet gaan trekken.
- Knip bij holle naden driehoekjes uit de naad. De naad zal bij het openstrijken of keren niet gaan plooiën.

SCHUINE NADEN

Het stikken van schuine naden heeft als risico dat de stof uitrekt. • Om dit tegen te gaan rijg of stik je een verstevigingsstiksel langs de patroonlijn op de naad. • Ook kun je een strook naadband op de verkeerde kant van de stof langs de patroonlijn op de naad strijken.

STOPPEN TIJDENS HET STIKKEN

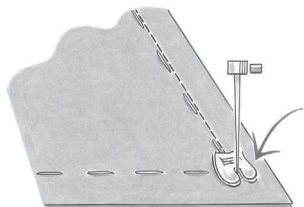

1 Stik de naad precies tot de hoek en laat de naald in de stof steken.

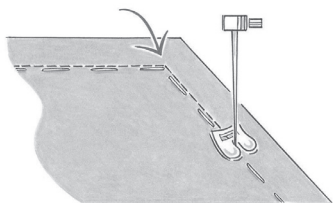

2 Zet het voetje omhoog en draai de stof om de naald heen. • Laat het voetje weer zakken en stik weer verder.

KRUISNAAD STIKKEN

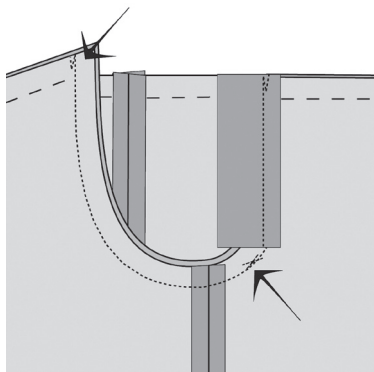

Voordat je een kruisnaad stikt, keer je eerst de ene pijp en stopt hem in de andere. • Stik de kruisnaad of stik hem bij de gulp verder. Keer de pijpen.

NADEN MET ONGELIJKE LENGTE

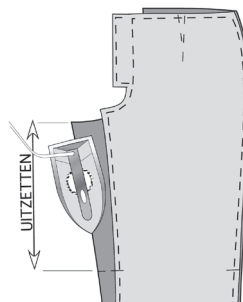

Soms is bij broeken de binnenbeennaad van het achterpand iets korter dan de binnenbeennaad van het voorpand. Ook bij mouwnaden van een tweedelige mouw kan dit voorkomen. Om dit op te lossen rek je tijdens het strijken de stof tussen de tekens 0,5 cm uit.

NADEN AFWERKEN

Je kunt de naden van een kledingstuk op verschillende manieren afwerken, zoals met een zigzag- of locksteek, met een kartelschaar, met biaisband etc.

Maar wanneer werk je de naden van je kledingstuk af?

Dit hangt bij elk kledingstuk af van de werkvolgorde. Het meest logisch is om ze na het stikken en strijken meteen af te werken, zodat je overal nog bij kunt komen. Om die reden werk je de buitenrand van de verstevigde delen ook eerst af.

Wanneer werk je naden samen af en wanneer apart?

Dit ligt aan de stof en het model. Bij tricot, jeans, katoenen en overige dunne stoffen worden de naden vaak samen afgewerkt. Dit geldt ook voor het doorstikken van de naden. Bij wollen of dikkere stof worden de naden altijd apart afgewerkt, zo voorkom je een lelijke dikke naad.

■ Zigzagsteek

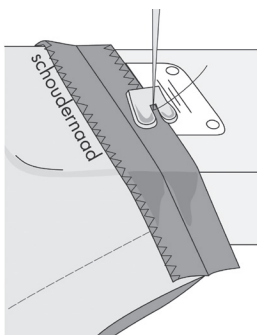

De zigzagsteek pas je vooral toe om het rafelen van naden tegen te gaan. • De naden werk je meestal apart aan de binnenkant af. • De lengte en de breedte van de steken hangt af van de soort stof. • Kies bij sterk rafelende stoffen voor een brede en korte zigzagsteek en bij minder sterk rafelende stoffen voor een smalle en lange zigzagsteek. • Voor heel dunne stoffen is een lange en vrij smalle zigzagsteek ideaal. • Stik vlak langs de rand van de naad, zodat de naald afwisselend in de stof en vlak daarnaast insteekt.

■ Aflocken

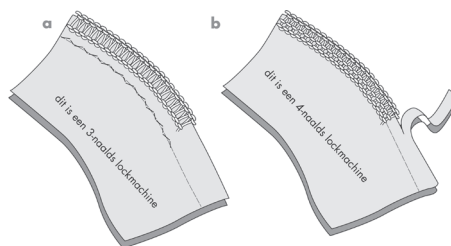

Met een lockmachine werk je de naden af met 3 (a) of 4 (b) draden. Met 3 draden kun je de naden alleen afwerken. Met 4 draden kun je de naden stikken en afwerken. Dat bespaart veel tijd. • Vooral bij tricotstoffen, waar veel rek in zit, is aflocken handig. • Maak altijd eerst een proeflapje en probeer verschillende steken. **Let op** Jersey is wel rekbaar maar veel dikker, hierbij is het mooier om de naden apart met een locksteek af te werken.

■ Met band afwerken

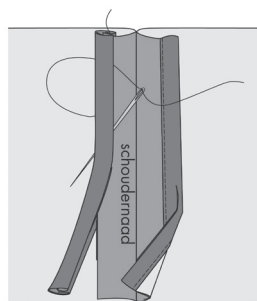

Band gebruik je voor het afwerken van de naden van ongevoerde blazers, jaszjes en jassen. • Ook voor dikke stoffen als fluweel of badstof is deze afwerking zeer geschikt. • Strijk biaisband dubbel met de verkeerde kanten op elkaar. • Schuif het band om de rafelranden van de naad. • Rijg en stik het band smal op de kant vast.

ZAKKEN

Algemeen

ZAKKEN ZIJN OPVALLENDE DETAILS IN EEN KLEDINGSTUK. TOCH IS DE PLAATS NIET ZOMAAR GEKOZEN. ZIT EEN ZAK ONDER DE TAILLE, HOUD DAN REKENING MET DE LENGTE VAN DE ARMEN. CONTROLEER TIJDENS HET PASSEN OF DE HOOGTE JUIST IS EN VERPLAATS DE ZAK OF ZAKINGANG ALS HET NODIG IS.

ZAKKEN MOETEN ER OOK MOOI UITZIEN: LINKS EN RECHTS EVEN GROOT, GELIJK VAN VORM EN OP DEZELFDE AFSTAND VAN MIDDENVOOR OF MIDDENACHTER. NEEM DE JUISTE PLAATS, DE STIKLIJNEN EN HET PATROONDEEL VAN DE ZAK DAAROM NAUWKEURIG OVER OP DE STOF. KNIP DE ZAK RONDOM MET 1 CM NAAD. GEBRUIK PLAKVERSTEVIGING OM DE ZAKINGANG TE VERSTEVIGEN. STRIJK GESTIKTE NADEN OOK METEEN OPEN KNIP ZE ONGELIJK AF OM TE VEEL STOFDIKTE TE VOORKOMEN. HECHT DE DRADEN AAN DE BINNENKANT VAN HET KLEDINGSTUK AF.

ZAK IN DEELNAAD MET DOORSTIKLIJN

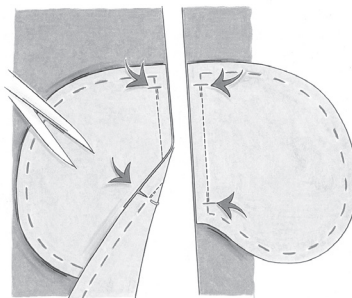

1 Geef met een rijgdraad de doorstiklijn voor de zak op het voorpand aan. • Rijg en stik de zakdelen, tussen de tekens, aan de naad van de voor- en zijvoorpanden. • Knip de naad van de voorpanden bij de zaktekens tot het stiksel in.

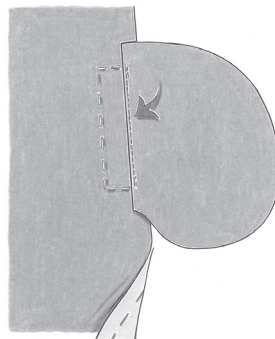

2 Leg de naden onder het zakdeel en stik de zakingang smal op de kant op het zakdeel door.

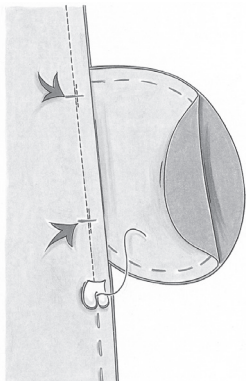

3 Rijg en stik het zijvoorpand aan het voorpand; let op dat de zakingang niet meegestikt wordt.

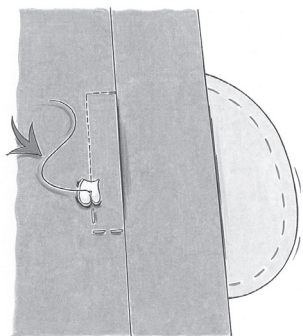

4 Leg het zakdeel van het voorpand onder het voorpand. • Stik de zakingang op de aangegeven lijn door.

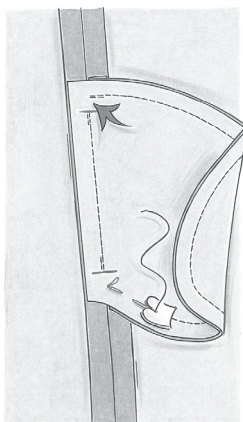

5 Rijg en stik de zakken op elkaar.

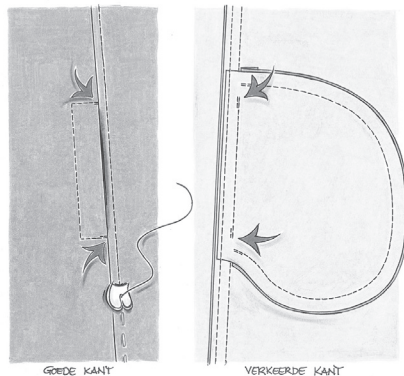

6 Leg de naden van het voorpand onder het zijvoorpand en rijg ze onder het zijvoorpand. • Stik de deelnaad van de voorpanden op de zijvoorpanden door.

ZAK IN NAAD

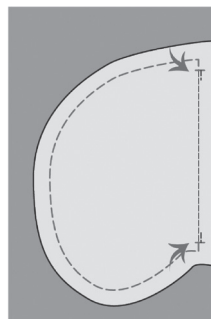

1 Stik een zakdeel tussen de tekens op de goede kant van het voorpand. • Knip de naad schuin tot de tekens in.

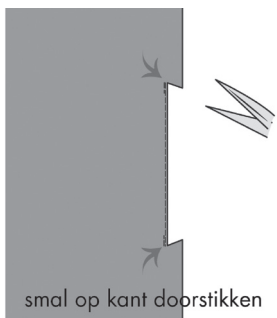

2 Vouw het zakdeel helemaal naar binnen. Stik de zakingang eventueel smal op de kant door.

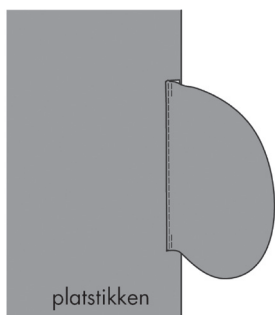

3 Wordt de zakingang niet doorgestikt? Leg dan de naden onder de zak. Stik de zakingang smal op de kant op de zak door. De zak valt nu beter naar binnen.

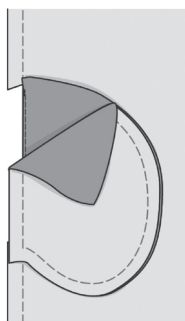

4 Leg het andere zakdeel, op het gestikte zakdeel.

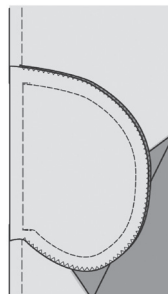

5 Stik de zakken op elkaar.

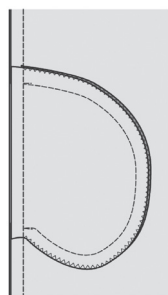

6 Stik de (zij/deel)naad.

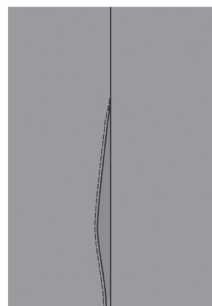

7 Let op dat je de zakingang niet meestikt. De goede kant van de zak ziet er uiteindelijk zo uit.

ENKELE ZAK IN ZIJNAAAD

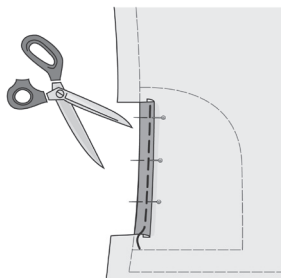

- 1 Geef met een rijgdraad de zaklijn aan. • Knip de naad van de voorpanden op de zaktekens in.
 - Speld en rijg de naad van de zakingang met een inslag tegen de binnenkant van het voorpand.

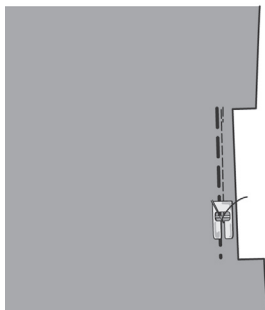

- 2 Stik de zakingang op de goede kant van het voorpand door.

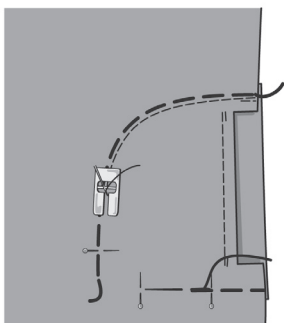

- 3 Speld en rijg de zak onder de voorpanden.
 - Stik de voorpanden volgens de zakvorm door; stik hierbij de zak vast.

ZAK IN PASNAAAD

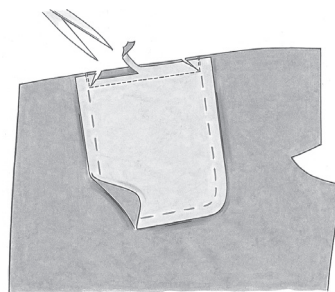

- 1 Geef met een rijgdraad op de goede kant van de stof de zaking op het voorpand aan. • Leg de bovenzak op de aangegeven zaklijn langs de bovenrand van het voorpand; houd hierbij de goede kanten van de stof op elkaar. • Speld, rijg en stik de bovenzak tussen de aangegeven lijnen op het voorpand; begin en eindig met een dwarsstiksel naar boven. • Knip de naden schuin naar het stiksel in. • Knip de naad van de bovenzak 0,5 cm vanaf het stiksel af.

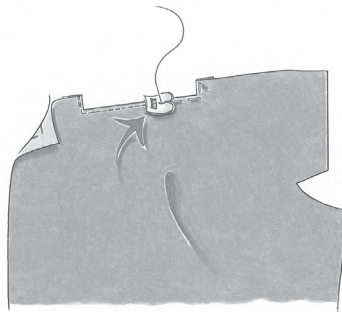

- 2 Vouw de bovenzak naar binnen. • Rijg en stik de zakingang smal op de kant door; begin en eindig aan de bovenrand van het voorpand.

MOUWEN

Algemeen

MOUWEN ZIJN IN DRIE GROEPEN TE VERDELEN. ZE WORDEN ELK OP EEN ANDERE MANIER VERWERKT.

- **INGEZETTE MOUWEN** ZET JE IN HET ARMSGAT VAN HET KLEDINGSTUK.
- **RAGLANMOUWEN** PLAATS JE AAN DE (SCHUINE) BOVENRANDEN VAN HET VOOR- EN ACHTERPAND.
- **AANGEKNIPTÉ MOUWEN**, OOK WEL VLEERMUIS- OF KIMONOMOUWEN, VORMEN ÉÉN GEHEEL MET HET VOOR- EN ACHTERPAND.

OP DEZE DRIE MOUWSOORTEN BESTAAN VEEL VARIATIES IN VORM EN BELIJNING.

MOUWEN KNIPPEN

Het patroondeel van de mouw knip je meestal uit dubbele stof. • Geef de patroonlijn en de lijnen en tekens van het patroondeel zorgvuldig aan.

- Markeer met een afstekende kleur rijggaren de voorkant van de mouw, dat voorkomt vergissingen.

Neem als je de mouw uit enkele stof knipt, het patroondeel nog een keer in spiegelbeeld over.

- Leg beide mouwen op de goede kant van de stof. • Zorg dat je een linker en een rechter mouw knipt. • Geef de patroonlijn en de lijnen en tekens van het patroondeel zorgvuldig aan. • Markeer met een afstekende kleur rijggaren de voorkant van de mouw, dat voorkomt vergissingen.

Knip bij geruite, gestreepte of dessinstof de mouw zo uit dat de ruit, streep of het dessin bij de corresponderende tekens op de voormouw en het voorpand mooi aansluit; zie 'Ruitstof knippen'

bij 'Speciale stoffen en technieken'. Het is het prettigste om bij ingestikte mouwen eerst de mouwen helemaal klaar te maken. • Dat werkt gemakkelijk en overzichtelijk en zo voorkom je dat het kledingstuk onnodig uitrekt.

INGEZETTE MOUWEN

Mouw met platte kop

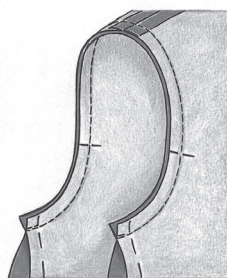

1 Speld, rijg en stik de mouwen aan de panden. Werk op de kant van de mouw en houd de goede kanten van de stof en de pastekens op elkaar.

- Stik eventueel de aanzetnaad op de panden of mouwen door.

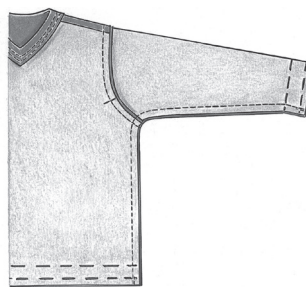

2 Speld, rijg en stik de mouwnaad en aansluitend de zijnaden.

Mouw met hoge kop

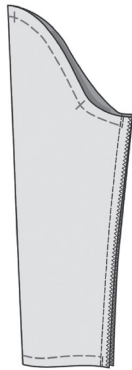

1 Vouw de mouw in de lengte dubbel, met de goede kanten van de stof op elkaar. • Speld, rijg en stik de mouwnaden van boven naar beneden op elkaar. • Stik bij het begin en eind van de naad een keer heen en terug. • Keer de mouw.

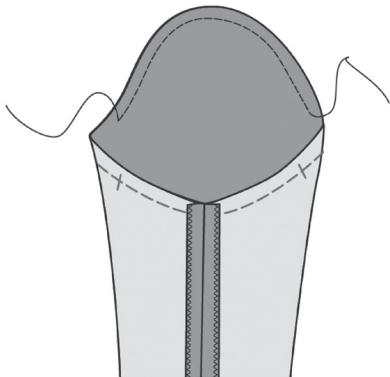

2 Stik met een grote rijgsteek een rimpeldraad langs de patroonlijn in de kop van de mouw.
Let op Hier moet je de panden dus al aan elkaar gestikt hebben.

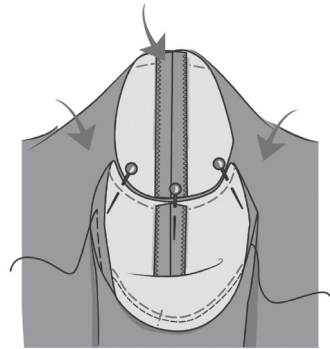

3 Speld de onderkant van de mouw, vanaf en tot de inzettekens, in het armsgat op elkaar. • Houd de mouwnaad op de zijnaad. • Werk hierbij op de kant van de mouw.

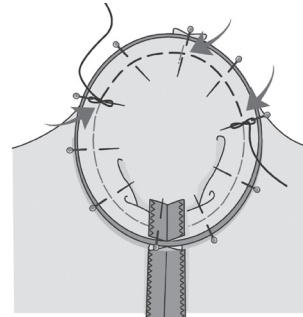

4 Trek de rimpeldraad aan tot de mouwkop in het armsgat past en zet de rimpeldraad op spelden vast. • Speld de bovenkant van de mouw verder in het armsgat. • Plaats het inzetteken van de mouw op de schoudernaad en houd het werk rond in de hand. • Werk op de kant van de mouw.

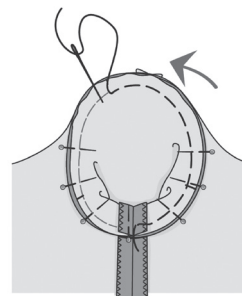

5 Rijg de mouw in het armsgat, zorg dat er geen plooitjes in de mouwkop komen. • Werk op de kant van de mouw.

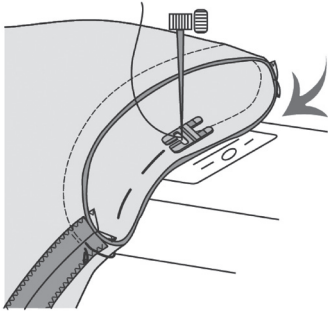

6 Stik de mouw vanaf de onderkant in het armsgat, stik op de mouw.

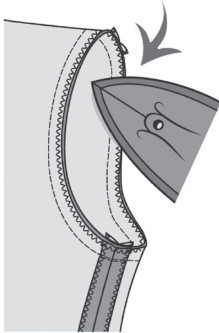

7 Knip de naadbreedtes op 1 cm af. • Strijk de naden vanaf de inzettekens op de mouw glad. • Strijk daarna de naden richting de mouw, gebruik eventueel een perskussen.

Tweedelige mouw

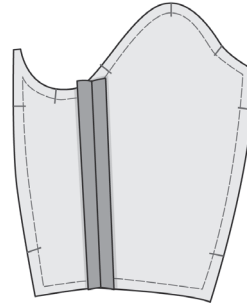

1 Speld, rijg en stik de bovenmouw aan de ondermouw. Stik van boven naar beneden en leg de goede kanten van de stof op elkaar.

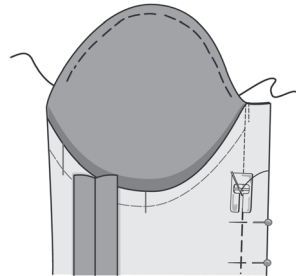

2 Vouw de mouw dubbel. • Speld, rijg en stik de mouwnaden van boven naar beneden en leg de goede kanten van de stof op elkaar. • Keer de mouw. • Stik met een grote rijgsteek een rimpel-draad langs de patroonlijn in de kop van de mouw.

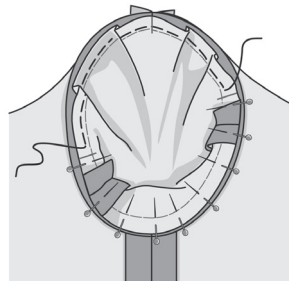

3 Let op De zij- en mouwnaden sluiten niet op elkaar aan. • Schuif de mouw in het armsgat. • Speld eerst de onderkant van de mouwkop tussen de inzettekens in het armsgat.

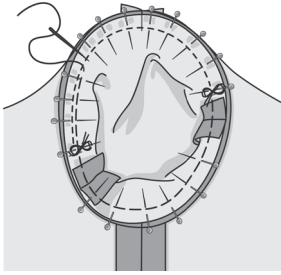

4 Trek de rimpeldraad aan tot de mouwkop in het armsgat past en zet de rimpeldraad op spelden vast. • Speld de bovenkant van de mouw verder in het armsgat, plaats de inzettekens op elkaar en houd het werk rond in de hand. • Rijg de mouw in het armsgat, zorg dat er geen plooitjes in de mouwkop komen. • Werk op de kant van de mouw.

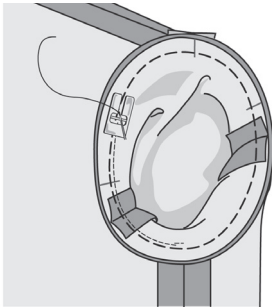

5 Stik de mouw vanaf de onderkant in het armsgat, stik op de mouw.

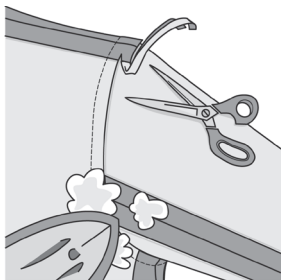

6 Knip de naden op 1 cm af. • Strijk de naden in de richting van de mouw, gebruik eventueel een perskussen.

Pofmouwen

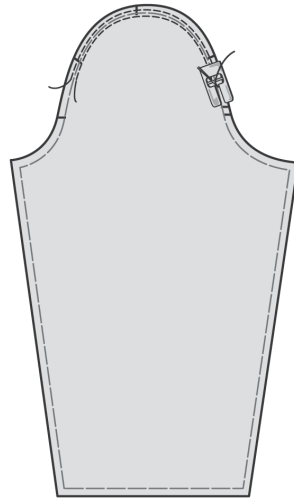

1 Stik een rimpeldraad, tussen de aangegeven tekens, 3 mm boven de patroonlijn langs de kop van de mouw. Stik op dezelfde wijze een tweede rimpeldraad 3 mm onder de patroonlijn langs de kop van de mouw.

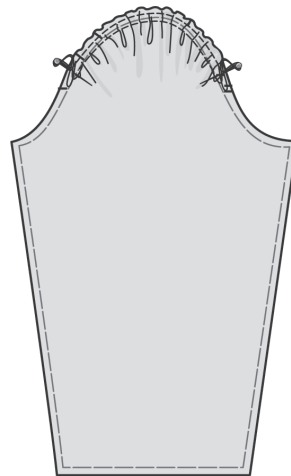

2 Trek beide rimpeldraden aan en verdeel de rimpels gelijkmatig tot de juiste lengte. • Zet aan het einde van de stiksels een speld en sla de draden in een 8-vorm om de speld, zo blijven de draden tijdelijk vastzitten.

19

STROKEN, RUCHES EN VOLANTS

Algemeen

OP ALLERLEI MODELLEN ZIE JE VERSIERSELS ALS STROKEN, RUCHES EN VOLANTS. EEN SPREKEND VOORBEELD IS DE STROKENROK. STROKEN ZITTEN MEESTAL AAN DE BUITERAND, BIJVOORBEELD LANGS DE ONDERRAND VAN EEN ROK OF JURK. RUCHES ZIJN MOOI LANGS DE HALS- EN VOORRANDEN VAN EEN BLOUSE, KRAAG OF MANCHETTEN. STROKEN EN RUCHES ZIJN LANGE REPEN RECHTE STOF DIE JE DOOR DE STOF TE RIMPELEN OP DE JUISTE MAAT MAAKT. RUCHES ZIJN MEESTAL SMAL, 2 TOT 3 CENTIMETER, EN HEBBEN FIJNERE PLOOIEN DAN STROKEN. MEESTAL BESTAAT EEN STROOK, RUCHE OF VOLANT UIT MEERDERE DELEN OM VOLDOENDE LENGTE TE KRIJGEN. DIE DELEN MAAK JE EERST HELEMAAL KLAAR VOORDAT JE ZE OP DE GEWENSTE PLAATS ZET.

STROKEN

Strook aanstikken

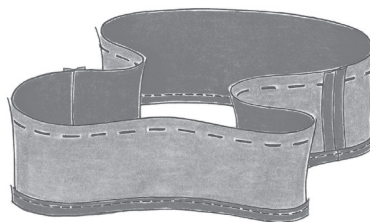

- 1 Speld, rijg en stik de strookdelen aan elkaar.
 - Stik een smal zoompje in de onderrand van de strook of werk de onderrand op de gewenste manier af. • Rimpel de bovenrand van de strook in; zie 'Rimpelen'.

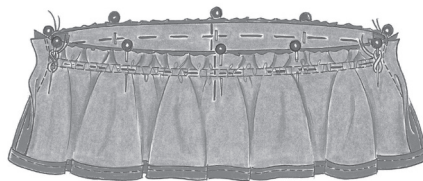

- 2 Zet de rimpelrand met spelden dwars op het rokdeel vast en wikkel bij de naden het andere uiteinde van beide rimpeldraden in een achtvorm om een speld. • Controleer nog even voor het stikken of de rimpels gelijkmatig verdeeld zijn.
 - Zet de machinesteken weer op de normale lengte en spanning. • Stik de strook tussen de rimpeldraden op de rok vast en haal de spelden tijdens het stikken uit de stof.

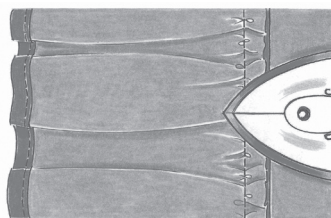

- 3 Knip de naden gelijk en werk ze samen met een lock- of zigzagsteek af. • Haal de rimpeldraden uit de stof. • Strijk de naad plat.



4 Vouw de naden onder de gladde kant van het kledingstuk. • Stik de naad op de gewenste manier door.

Strook opstikken met hoofdje

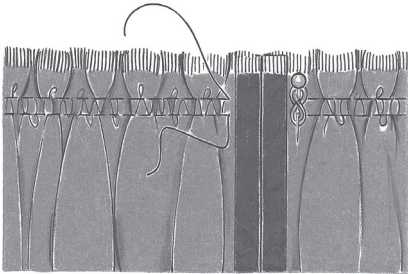

1 Speld, rijg en stik de strookdelen aan elkaar. • Stik een smal zoompje in de onder- en bovenrand van de strook of werk de onder- en bovenrand op de gewenste manier af. • Rimpel de bovenrand van de strook in; zie 'Rimpelen', maar stik de rimpeldraad op de in de werkbeschrijving vermelde hoogte van de strook.

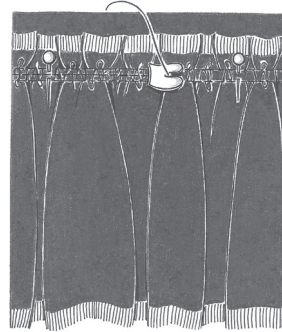

2 Leg de bovenrand van de strook het aangegeven aantal centimeters vanaf de rafelrand op de patroonlijn langs de onderrand van de rok. • Speld en stik de strook tussen de stiksels op de rok vast, houd de goede kanten van de stof boven. • Haal de rimpeldraden uit de stof.

RUCHES

Ruches zijn meestal aan beide zijden zichtbaar en maak je vaak van dubbele, dunne, stof.

Ruches met strikdraag

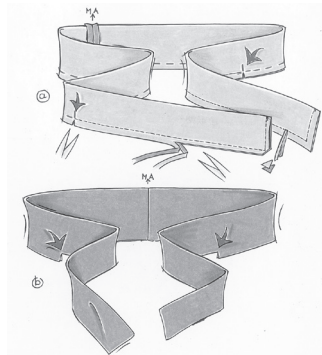

1 Stik de middenachternaad van de onderruche. • Vouw de ruche dubbel met de goede kanten op elkaar. • Stik de ruche langs de uiteinden en aansluitend 50 cm vanaf de uiteinden langs de lange rand op elkaar. • Knip de naden op 0,5 cm af. • Knip de naad bij de hoeken schuin af (a). • Knip de naad bij de uiteinden van de stiksels tot het stiksel in. • Keer de ruche (b).

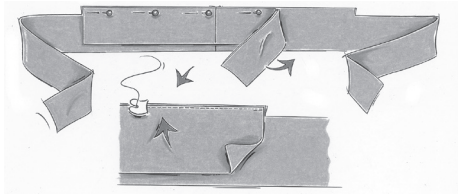

- 2** Stik de middenachternaad van de bovenruche.
- Vouw de ruche dubbel met de goede kanten op elkaar.
 - Stik de ruche langs de uiteinden op elkaar.
 - Knip de naden op 0,5 cm af.
 - Knip de naad bij de hoeken schuin af.
 - Keer de ruche.
 - Leg de bovenruche op de open rand van de onderruche en stik de aanzetnaden op elkaar.

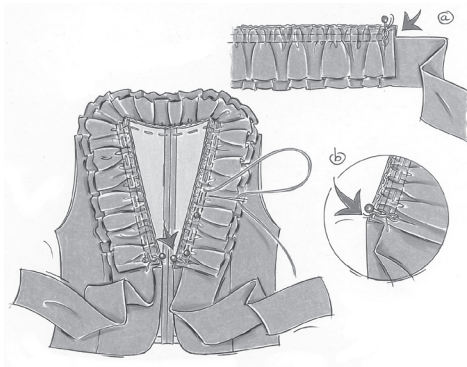

- 3** Stik een rimpeldraad 7 en 13 mm vanaf de kant langs de aanzetnaad van de ruche.
- Trek beide rimpeldraden aan en verdeel de rimpels gelijkmatig op de juiste lengte (vanaf en tot het teken van de voorhals).
 - Sla de draden in een achtvorm om een speld, zodat de rimpels er niet meer uitgaan (a).
 - Rijg en stik de ruche vanaf de voorrand van de voorpanden langs de hals (b).

Ruche langs hals

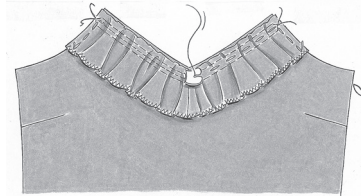
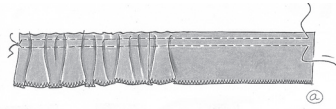

Stik eventueel de middenachternaad van de ruche.

- Werk de onderrand van de ruche met een aaneengesloten lock- of zigzagsteek af.
- Rimpel de bovenrand van de ruche; zie 'Rimpelen'.
- Rijg de rimpelrand van de ruche langs de hals en de uiteinden langs de armsgaten op het voorpand; houd hierbij de goede kanten van de ruche en het voorpand boven.